

Model Fastback® 15 XE

- Bedienungsanleitung
- Service- und
Reinigungsanleitung

INHALTSVERZEICHNIS

Bedienungsanleitung der automatischen Bindemaschine FASTBACK® Modell 15 XE

Technische Daten	Seite 2
Produktbeschreibung	Seite 3
Installation des Gerätes	Seite 4
Versandbestandteile	Seite 4
Bedienungsanleitung.....	Seite 5
Bindung in Speziallängen.....	Seite 6
Editierfunktionen.....	Seite 6
Spezialfunktionen	Seite 7
Störungen.....	Seite 11

Service- und Reinigungsanleitung der automatischen Bindemaschine FASTBACK® Modell 15 XE

Reinigungsvorschriften.....	Seite 12
Sicherheitsvorschriften	Seite 13
Entfernen von Bindestreifen	Seite 14
Reinigung der Heizplatte	Seite 15
Reinigung der Zubehörteile	Seite 16

**Bedienungsanleitung der automatischen
Bindemaschine
FASTBACK® Modell 15 XE**

Achtung !

Wichtiger Hinweis !

**Der Gebrauch von nicht original FASTBACK®
Bindestreifen beschädigt das Gerät und erfordert
eine intensive Reinigung und Wartung des Gerätes!
Fehler, die auf den Gebrauch solcher Nach-
ahmungen zurückzuführen sind, unterliegen
nicht der Garantie!**

Technische Unterstützungen

Wenn Sie diese Anleitung gelesen haben und versuchen, geringe Störungen anhand unserer beschriebenen Symptome zu lösen und dennoch Probleme auftreten, so rufen Sie umgehend Ihren Verkäufer, bzw. Servicemann an!

Fastback® -Daten:

Maschinenmaß: ca. 560 mm breit, 640 mm lang, 240 mm hoch.

Stromzufuhr: 3,5 A, 220/240 Volt, 50/60 HZ.

Gewicht: 23,6 kg

Automatische Bindemaschine

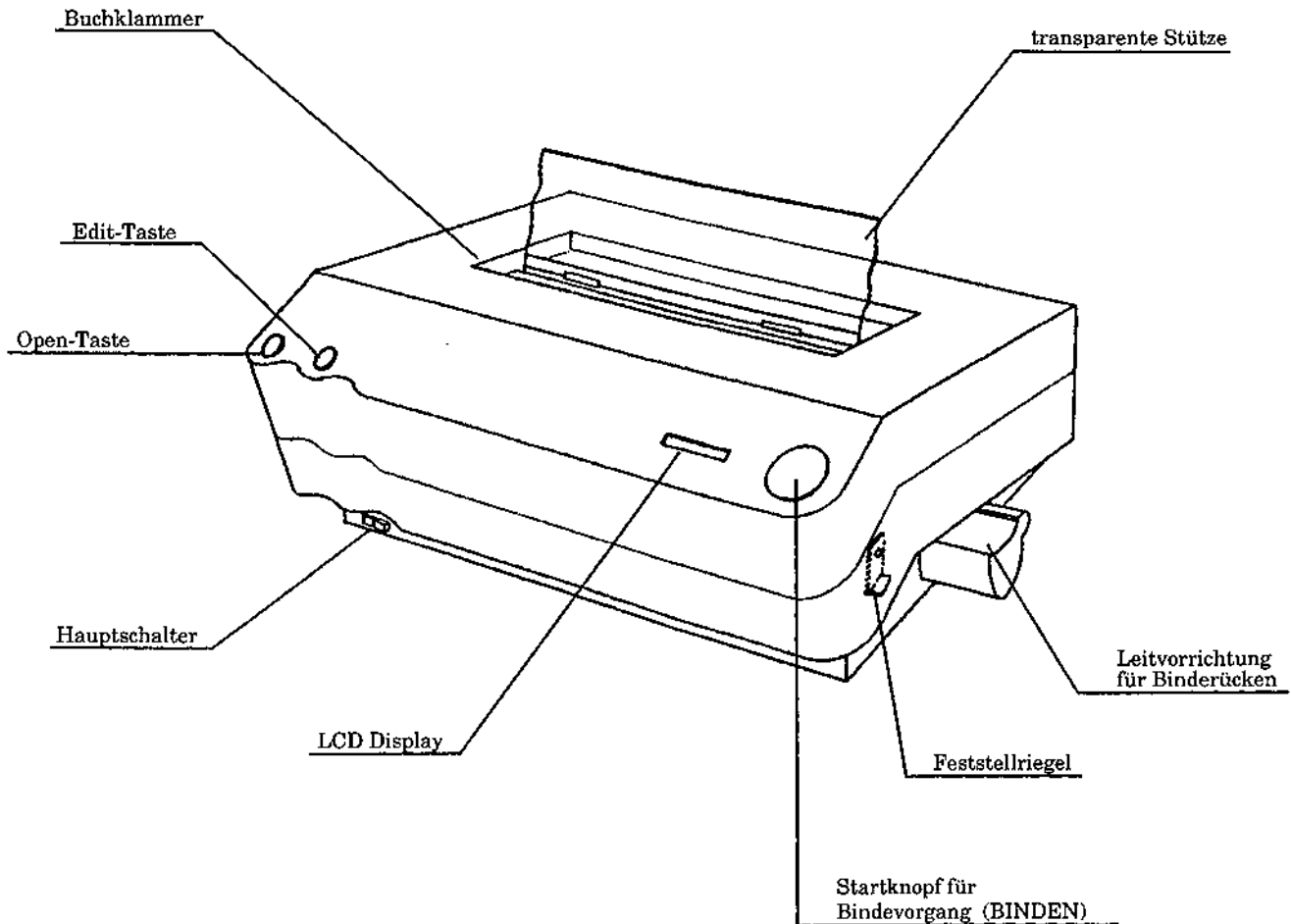

Produktbeschreibung

Die Bindemaschine Fastback® 15 XE ist sehr zuverlässig und leicht zu bedienen, wenn die im Sichtfenster angegebenen Schritte befolgt werden. Es ist ebenso möglich, Seiten einzufügen oder zu entnehmen; hierbei ist Ihnen die Beschreibung der Editierfunktion, welche in der Anleitung später noch beschrieben wird, behilflich.

Sie können Dokumente von 3 bis 350 Blättern mit einer Länge von A5 bis 375 mm binden!

fastback®
S Y S T E M

Installationsanweisungen

Das Gerät sollte von zwei Personen aus dem Karton entnommen werden.

Bitte beachten Sie die beigegefügte Auspack- und Installationsanweisung !

Entfernen Sie die transparente Buchstütze von dem Pappeinsatz des Kartons. Um die Buchstütze an dem Gerät zu befestigen, bringen Sie die Metallclips der Buchklammer mit den zwei Rillen der Buchstütze auf eine Linie. Halten Sie die Buchstütze mittig zu jedem Ende und pressen Sie diese herunter bis sie einrastet.

Das Gerät sollte auf einer festen Unterlage in Tischhöhe stehen; der Abkühlständer sollte zweckmäßigerweise neben dem Gerät stehen.

Für das Gerät ist eine 220 Volt Steckdose nötig. Stellen Sie vor dem Einstecken des Kabels sicher, daß das Gerät ausgeschaltet ist.

Versandbestandteile

Nachfolgend finden Sie eine Auflistung der Teile, die Sie beim Empfang des Gerätes vorfinden müssen; sollten Teile fehlen oder gar beschädigt sein, so

Auflistung	Anzahl
Karton 1:	
"Fastback®"-Bindemaschine	1
transparente Buchstütze	1
Betriebsanleitung und Service-und Reinigungsanleitung	1
Karton 2:	
Kühlständer	1
Drahtzange	1
Schutzhandschuhe	1
Zugriffsschlüssel	1

Wichtiger Hinweis

Einige Typen von Kunststoffeinbänden schmelzen in dieser Maschine und verursachen somit Probleme! Bitte verwenden Sie ausschließlich die vom Verkäufer empfohlenen Einbände oder solche, die auch für Kopiermaschinen geeignet sind !

Bedienungsanleitung Fastback® 15 XE

Die Fastback® Bindemaschine ist automatisiert und sehr einfach zu bedienen. Das Anzeigenfenster zeigt bis zum Abschluß des Bindevorgangs genaue Instruktionen an. Gehen Sie folgendermaßen vor:

1. Schalten Sie die Maschine am Hauptschalter ein

Die Aufwärmphase startet, das Gerät ist nach ca. 6-8 Minuten bereit.

2. Die Buchklammern öffnen sich

Die Breite ist für ein schmales Dokument vorgegeben, sollte Ihre Dokument zu breit sein, so drücken Sie den Knopf "Open".

3. Legen Sie die Dokumente in die Öffnung

Legen Sie die Seiten rechtsbündig an, um sicherzustellen, daß diese korrekt gebunden werden.

4. Drücken Sie den Knopf "Bind"

Die Buchklammern schließen sich und das Display zeigt an, welcher Binderücken zum Binden Ihres Dokumentes genommen werden muß.

5. Auswahl des korrekten Binderückens

Stellen Sie sicher, daß die Binderücken mit der Länge des Dokumentes übereinstimmen, sollten Blätter nicht richtig gerade eingelegt sein und Sie wünschen dieses zu ändern, dann drücken Sie die Taste "Open".

6. Einlegen des Binderückens

Klebeseite nach oben! Legen Sie den Binderücken in die Leitvorrichtung an der rechten Seite des Gerätes. Die Binderücken werden dann automatisch in die richtige Position gebracht.

7. Der Bindeprozess

Die Buchklammern lösen sich automatisch, wenn das Dokument gebunden ist.

8. Geben Sie dann das gebundene Dokument in den Abkühlständer

Legen Sie das Buch für 5-7 Minuten zur Seite, bevor Sie es benutzen.

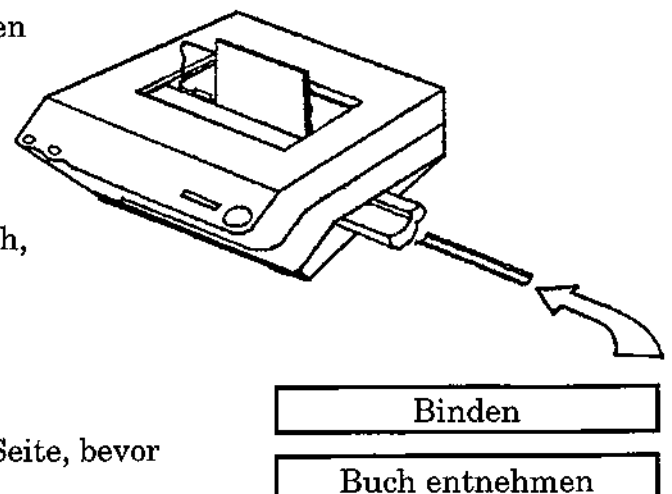
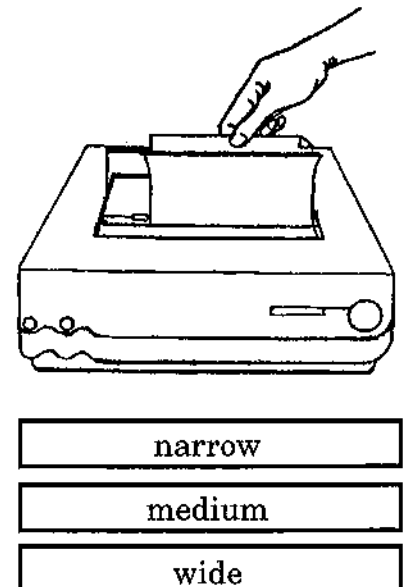
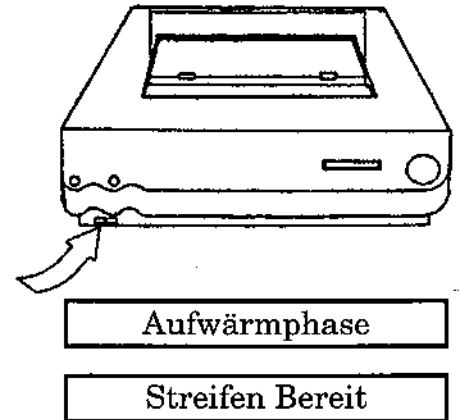

Bindungen in Speziallängen

Um Speziallängen zu binden, schneiden Sie passende Binderücken für Ihr Dokument; diese führen Sie mit der Klebelücke zuerst ein !

Editierfunktion/besondere Fähigkeiten des Gerätes:

Mit dem Gerät haben Sie die Möglichkeit, Seiten von einem Buch auszuwechseln oder aber hinzuzufügen. Dieses ist möglich durch Wiederholen des Ablaufes, wobei immer eine oder zwei Seiten gebunden werden können.

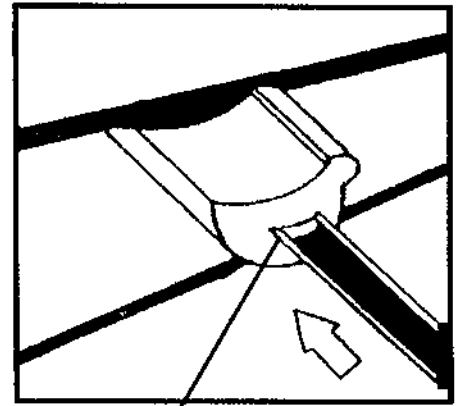

Leitvorrichtung für Binderücken

1. Editierfunktion

Die Maschine muß im "STREIFEN BEREIT" Modus stehen.

2. Suchen der Seiten

Um die Entnahmeprozedur zu vereinfachen, knicken Sie die Ecken der Seiten um, die entnommen werden sollen.

3. Gebundenes Dokument einlegen

Das Buch muß rechtsbündig eingelegt werden.

4. Drücken Sie die "EDIT-Taste"

Der Buchrückenkleber wird geschmolzen. Die Buchklammern öffnen sich.

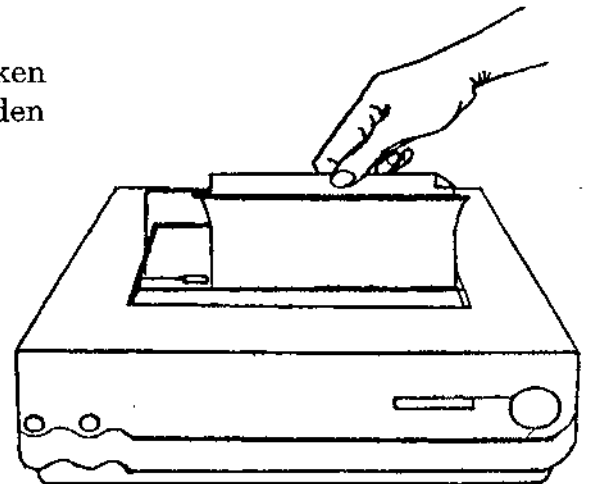

5. Sofortiges Entfernen einer Seite

Während sich das Buch im Gerät befindet, halten Sie die Seiten mittig, dann ziehen Sie die Seite aufwärts, um das Blatt sauber zu lösen. Sollte dieses beim ersten Mal nicht gelingen, so wiederholen Sie diesen Prozess noch einmal.

6. Eine Seite hinzufügen

Entnehmen Sie das Buch dem Bindeggerät um eine Seite hinzuzufügen. Halten Sie das Buch, wie in der Zeichnung gezeigt, ziehen Sie den Buchrücken soweit auseinander, wie möglich und legen Sie das Blatt ein, nach dem Schließen des Buches geben Sie das Buch in das Fastback®.

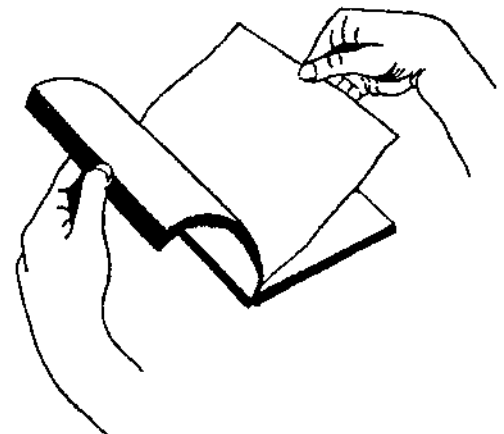

7. Erneut binden

Drücken Sie die "EDIT-Taste", wenn die neue Seite gebunden ist öffnen sich die Klammern automatisch. Ist diese neue Seite nicht bündig mit den anderen Seiten, klopfen Sie die Seite in den Kleber. Entnehmen Sie dann das Buch und legen es in den Abkühlständer.

Spezialfunktionen

Dieses Menü erlaubt es, die Bindezeit oder die Bindestreifenposition zu verändern. Diese Funktionen sind jedoch nur bei Spezialbindungen notwendig.

Bedienung dieses Spezialmenüs:

1. Führen Sie das Dokument in die Öffnung ein
2. Drücken Sie den Knopf "BINDEN"
3. Drücken Sie die Taste "EDIT"
4. Wählen Sie die gewünschte Funktion aus.
Die "EDIT-" und "OPEN-Taste" kann dann verwendet werden, um zwischen den folgenden Menüs zu wählen: "Bindeart", "Klebezeit ändern", "Streifenposition", "weitere Optionen" und "Beenden". Die "BIND-Taste" wird dafür verwendet, um die gewünschten Funktionen zu erhalten.

Einstellen der Bindeart

Sie können zwischen "Binderstrip", "Perfectback" und "Halfback" wählen. Verwenden "Binderstrip" als Standardbindemethode. Den angewählten Modus bestätigen Sie mit der "BINDEN"-Taste; das Gerät quittiert mit "Modus gesp.". Zum Verlassen der Einstellung "Bindeart" benutzen Sie "Beenden".

Perfektback ermöglicht Ihnen ein Dokument zu binden, ohne das auf der Vorder- oder Rückseite der Bindestreifen sichtbar wird. Für das Bindesystem Perfectback benötigen Sie eigens dafür hergestellte Buchdeckel und Bindestreifen.

Das **Halfback** Bindesystem benötigt für die Bindung keinen Bindestreifen, dieser ist bereits im Buchdeckel der Vorderseite enthalten.

Perfectback und Halfback sind im Moment noch zukünftige Features und zur Zeit noch nicht lieferbar.

Das Verändern der Klebezeit:

Die Bindezeit kann von der normalen Bindezeit in 5-Sekunden-Schritten herauf oder herunter verändert werden. Die "EDIT-Taste" addiert die Zeit, die "OPEN-Taste" verringert die Zeit. Bis zu 20 Sekunden können hinzugefügt, und bis zu 5 Sekunden können abgezogen werden!

Wenn die gewünschte Veränderung erfolgt ist, wird der Bindeprozess fortgesetzt, indem man "BINDEN" drückt oder durch Einlegen der korrekten Bindestreifen! Während des Bindeablaufes wird diese Veränderung auf dem Display für einige Sekunden angezeigt, als Erinnerung für diesen Programmwechsel!

Einstellen der Streifenposition

Verwenden Sie diese Funktion, um die Position des rechten Randes des Bandes eines fertigen Buches zu verändern. Die Veränderung wird grafisch mit Pfeilen angezeigt. Wenn keine Veränderung erfolgte, zeigt das Display "-I-", als Anzeige, daß jedoch jederzeit eine Veränderung erfolgen kann.

Die "OPEN-Taste" und die "EDIT-Taste" wählt dann die linke oder rechte Änderung des Binderückens. Wenn die gewünschte Änderung vorgenommen wurde, folgt der Bindeprozess, indem man die "BIND-Taste" drückt oder indem man die richtige Binderückenbreite einbindet. Während des Bindeprozesses zeigt die Display-Anzeige wieder für einige Sekunden zur Erinnerung die Veränderung an.

Weitere Optionen

Einstellung der Bindeart (Bindeart Einst.)

Manuelle Einstellung

Diese Funktion wird verwendet, um die Umschlingung des Bindestreifens an der Vorder- oder Rückseite des Bindegutes zu erhöhen. Die Veränderung der Umschlingung, durch Drücken der "OPEN-Taste", hat zur Folge, dass die Umschlingung der Vorderseite verringert wird. Eine Veränderung in den Plusbereich, durch Drücken der "EDIT-Taste", wirkt sich aus, indem sich die Umschlingung auf der Vorderseite erhöht. Die maximale Änderung ist abhängig von der Buchstärke (1 Schritt entspricht ca. 1/4 mm). Jeder Schritt kann im Display abgelesen werden.

Minimale Bindung vorne

Ermöglicht Ihnen die Umschlingung so einzustellen, dass Ihr Dokument auf der Vorderseite automatisch so wenig wie möglich, jedoch so viel wie nötig umschlungen wird.

Einstellung der Displayanzeige (Anz. Mod. Einst.)

Std.Anzeige = Standardanzeige

Dicke zeigen = Im Display wird in mm oder inch die Stärke des Dokumentes angezeigt

Streifenbreite ändern (Str. Breite änd.)

Diese Option ermöglicht es Ihnen, zwischen zwei Streifenbreiten zu wählen. Voraussetzung dafür ist, dass das zu bindende Dokument im Grenzbereich liegt, andernfalls schreibt das die Streifenbreite vor.

Perfectback Zeit ändern:

Deckblatt Bindezeit ("Std.Deckbl.Zeit"): ("BINDEN"-Taste drücken)

Durch betätigen der EDIT- oder OPEN-Taste kann die Bindezeit nach Bedarf verlängert oder verkürzt werden.

- + 50 % Deckbl. Zeit (EDIT)
- + 100 % Deckbl. Zeit (2 x EDIT)
- 30 % Deckbl. Zeit (OPEN)

Als Standardbindezeit verwenden Sie "Std.Deckbl.Zeit".

Einstellung der Rückenbindezeit ("Rückenbindezeit"): ("BINDEN"-Taste drücken)

Ebenso bei der Deckblattbindezeit kann auch hier die Bindezeit dem Material angepasst werden (verlängern oder verkürzen).

- + 50 % Rück.-Zeit (EDIT)
- + 100 % Rück.-Zeit (2 x EDIT)
- 50 % Rück.-Zeit (OPEN)
- 100 % Rück.-Zeit (2 x OPEN)

Als Standardbindezeit verwenden Sie "Std.Rück.-Zeit".

Beenden der Spezial-Menüs:

Um auf die " normale" Bindeart zurückzukommen wählen Sie " BEENDEN " !

Zur Veranschaulichung des Spezialmenüs finden Sie auf der nächsten Seite ein Flussdiagramm über diese Spezialmenüs.

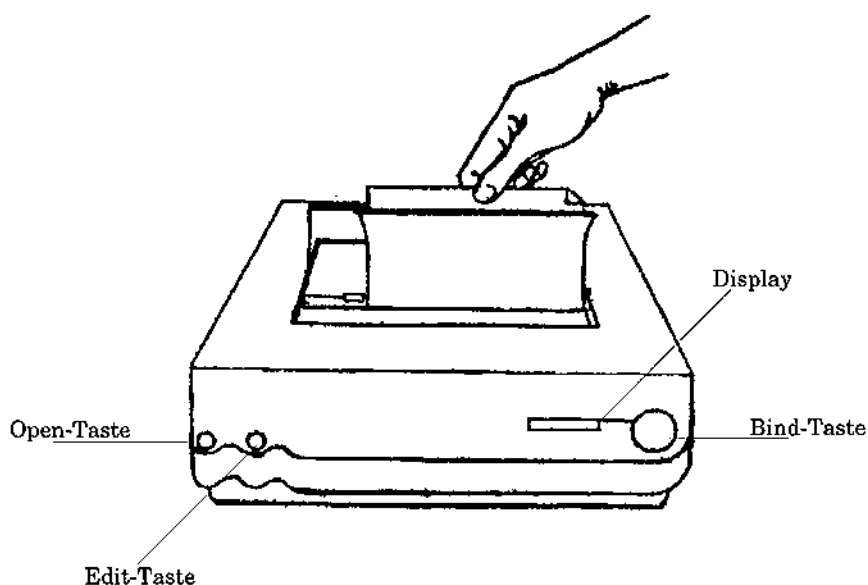

Flussdiagramm Menüverlauf

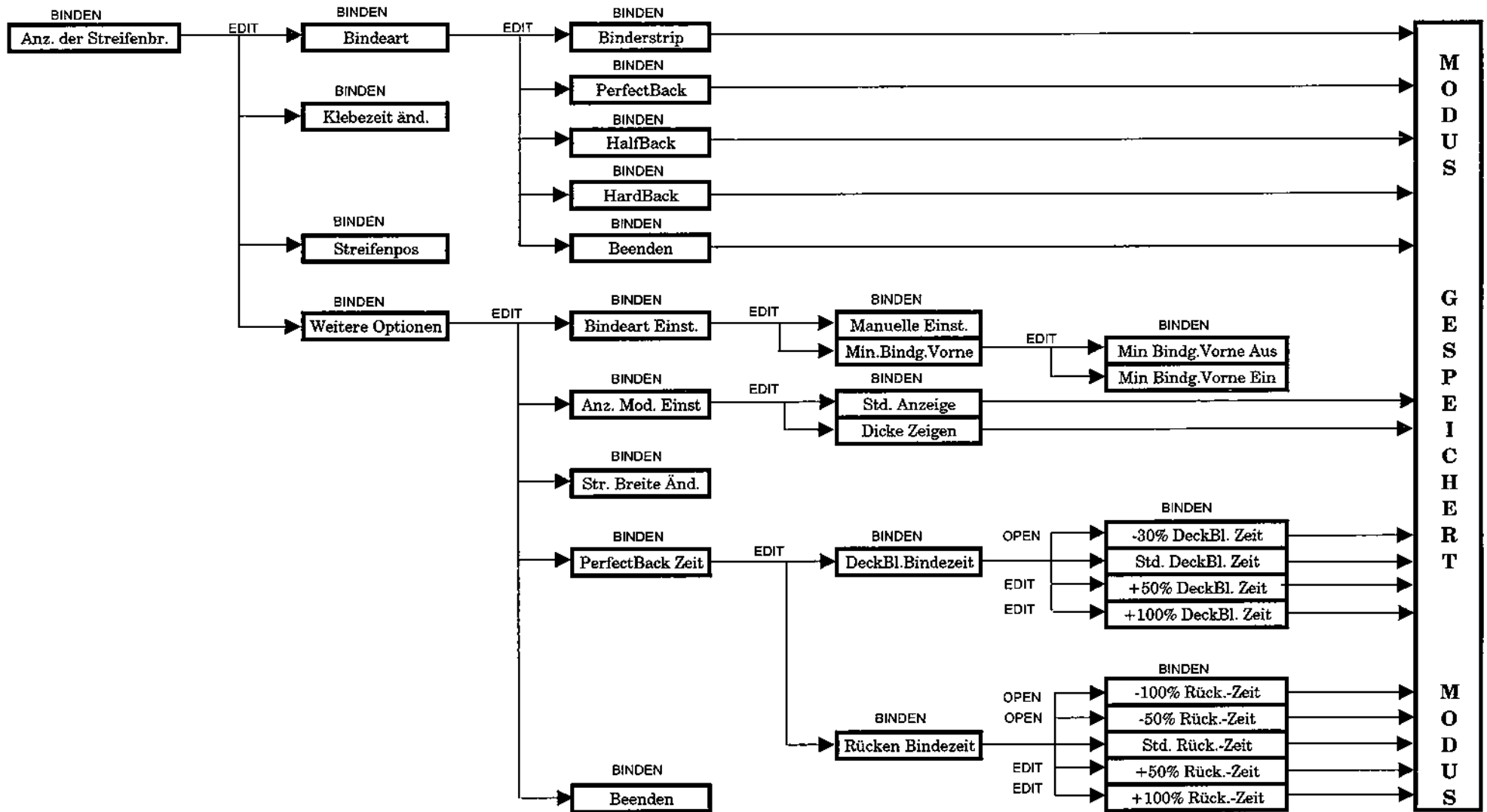

Störungen und deren Behebungen

Diese Anleitung soll Ihnen helfen mögliche Probleme, die auftreten könnten, zu lösen. Rufen Sie jedoch Ihren Servicemann bei größeren Problemen an!

Achtung: Bitte verwenden Sie keine gefalteten oder beschädigten Binderücken. Die Bindestreifen sollten stets in Ihren Boxen aufbewahrt werden und nur vor dem direkten Gebrauch entnommen werden !!!

Symptom	Mögliche Ursachen	Mögliche Lösung
- Nichts geht, das Gerät ist "tot"	- Kein Strom, Sicherungen defekt	- Prüfen Sie das Kabel, Sicherung erneuern
- Das Gerät ist eingeschaltet, jedoch keine Nachricht erscheint auf dem Display	- Fehlfunktion des Programms	- Schalten Sie das Gerät ab und nochmal wieder an
- Die Binderücken können nicht eingeführt werden	- Die Klammern sind nicht geschlossen oder falsche Binderücken	- Drücken Sie die "BIND-Taste", verwenden Sie die richtigen Binderücken
- Das Buch wird nicht gebunden, keine Binderücken vorhanden	- Die Binderücken sind mit der falschen Seite eingelegt, die Bänder sind beschädigt oder verdreht	- Gemäß Anleitung Binderücken aus der Maschine entfernen
- Binderücken stimmen nicht mit dem Buchseitenende überein	- Falsche Binderücken, beschädigte Binderücken	- Prüfen, ob Buchlänge und Binderücken übereinstimmen
- Binderücken binden das Buch nur teilweise	- Kleber befindet sich auf der Heizplatte, beschädigte Binderücken	- Gemäß Anleitung Heizplatte reinigen
- Die Nachricht erscheint "Strip jammes"	- Ein Binderücken hat sich in der Maschine verfangen	- Gemäß Anleitung Binderücken aus der Maschine entfernen

Service- und Reinigungsanleitung der automatischen Bindemaschine FASTBACK® Modell 15 XE

Reinigungsvorschriften

Unter normalen Anwenderbedingungen ist keine Wartung oder Reinigung notwendig. Die nachfolgenden Beschreibungen sollen Ihnen behilflich sein, falls Binderücken festgeklemmt sind oder Klebeflüssigkeit in das Geräteinnere geraten ist.

Äußere Reinigung

Das äußere Gehäuse kann mit einem feuchten Tuch und milder Reinigungsflüssigkeit gesäubert werden. Falls sich Klebstoff auf der Innenseite der Klammeroberfläche befindet, versetzen Sie die Bindemaschine zunächst in die Position "OPEN".

Dann können Sie den Klebstoff mit einem Baumwolltuch und der empfohlenen Reinigungslösung entfernen.

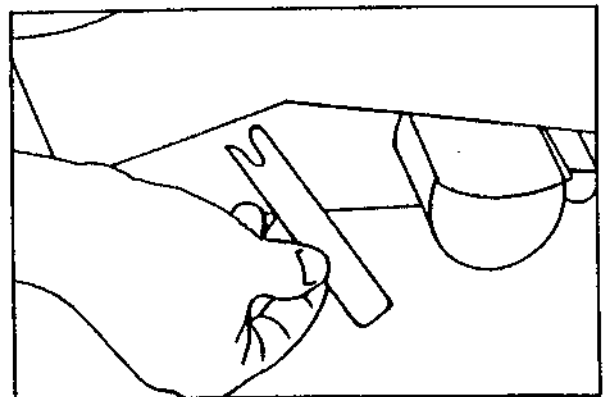

Innere Reinigung

Eine innere Reinigung ist notwendig, falls einer der folgenden Fälle auftritt:

- Klebstoff auf der Heizplatte
- übermäßiger Klebstoff auf der Außenseite der Binderücken nach dem Binden
- Die Binstreifen sind innen verworren und kleben auf der Platte

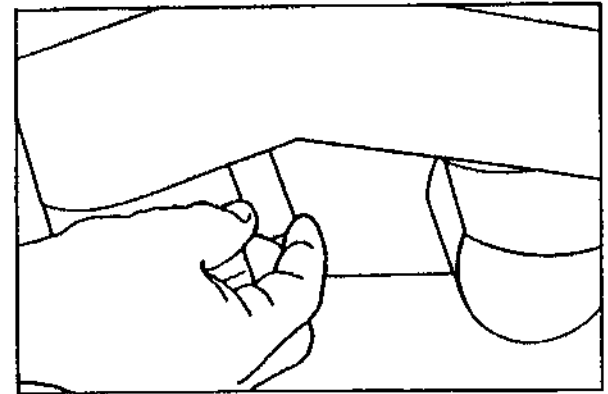

Öffnung des Fastback®- Gehäuses

Schalten Sie den Strom ab und ziehen Sie den Stecker heraus! Schieben Sie den Montageschlüssel unter den Deckel, wie in der nebenstehenden Abbildung dargestellt. Wenn dieser auf dem Schaft eingerastet ist, ziehen Sie diesen etwas vorwärts, bis das Oberteil leicht hochgeht. Drücken Sie dann das Oberteil sachte zurück bis es in senkrechter Position stoppt.

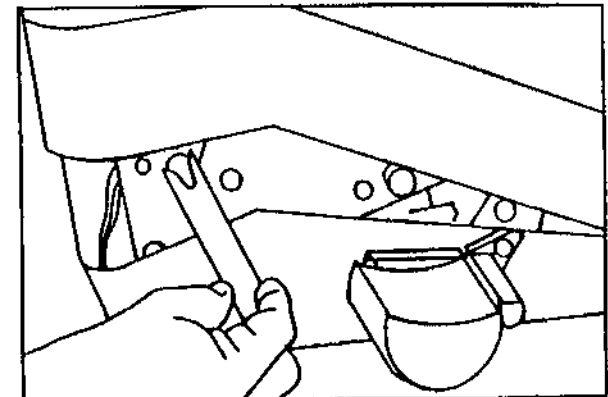

Achtung !

Die Innenteile des Gerätes können sehr heiß sein.
Beachten Sie daher alle Sicherheitsvorschriften,
siehe unten.

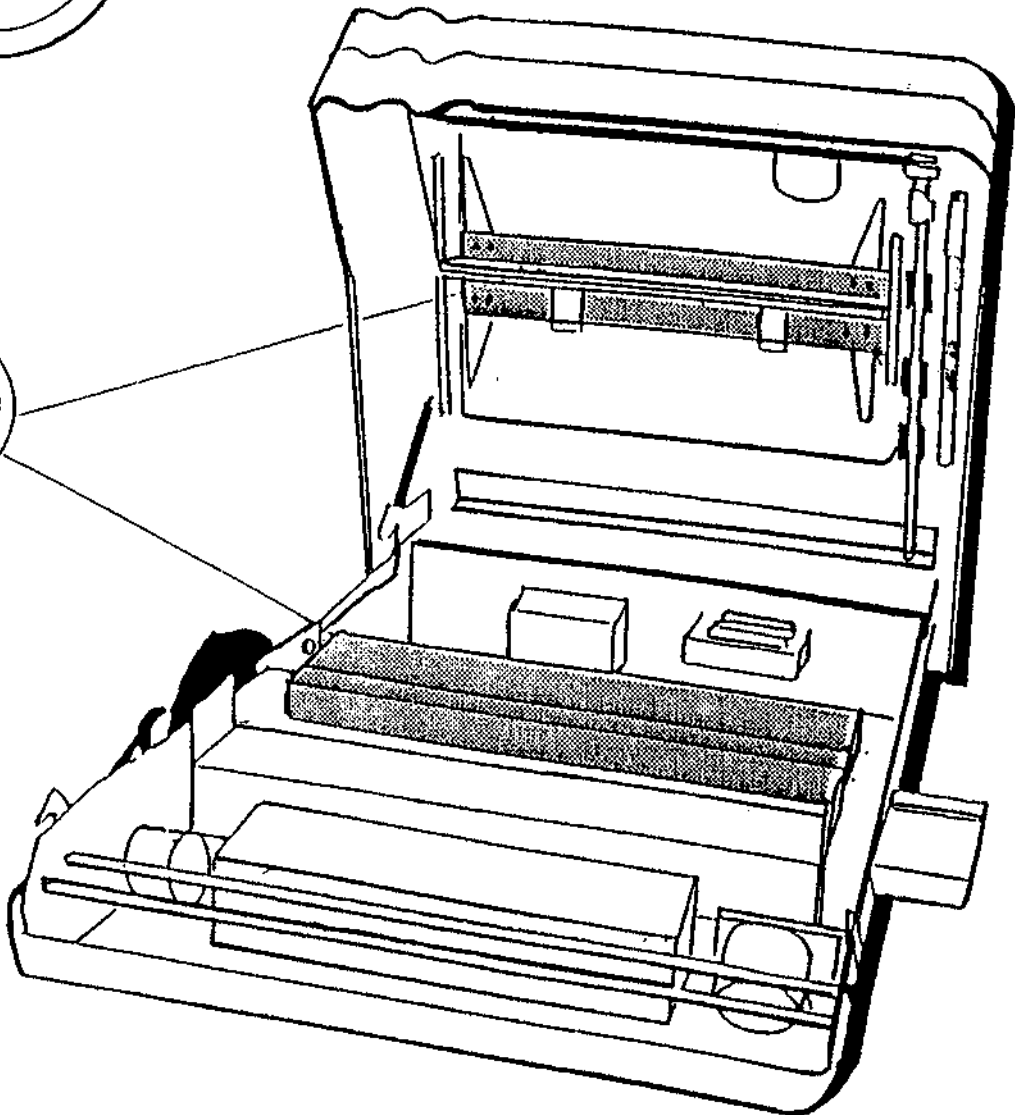
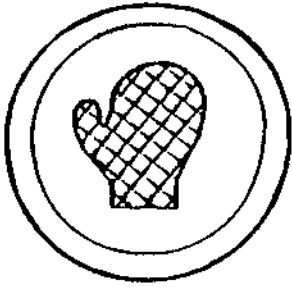

Das Entfernen eines eingeklemmten Bindestreifens aus dem Gerät

Um den Streifen zu erreichen, verwenden Sie bitte die dem Gerät beigelegte Drahtzange.

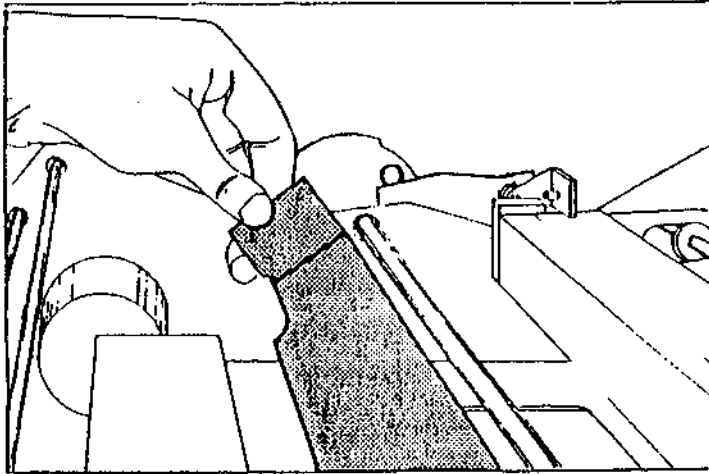

Während der Gerätekasten geöffnet ist, drehen Sie die schwarzen Metallbuchauflage aufwärts (siehe oben). Diese liegt direkt vor der Heizplatte. Schauen Sie auf den Boden der Maschine. Der Streifen wird sich voraussichtlich in dieser Region befinden!

Führen Sie dann die Drahtzange dort hinein, um den Bindestreifen herauszuziehen (siehe rechts). Falls sich dieser dort nicht befinden sollte, wird er sich in dem Eingabeschlitz befinden oder auf der Heizplatte stecken. Verwenden Sie die Drahtzange, um den Streifen zu entnehmen und beachten Sie die Reinigungsanweisungen der Heizplatte.

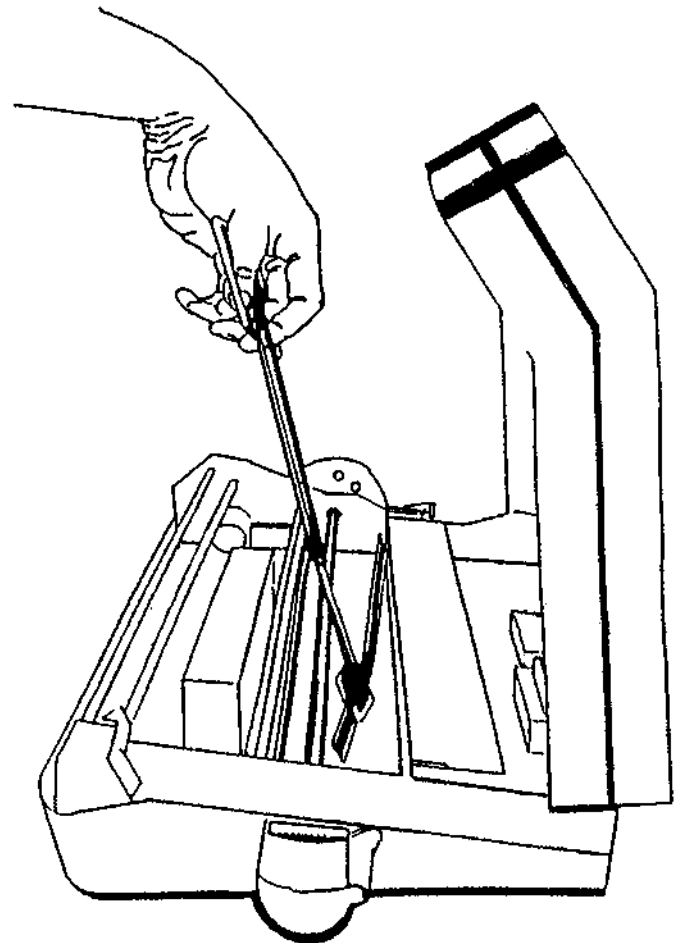

Reinigung der Heizplatte

Achtung: Die Heizplatte kann extrem heiß sein!!!

Verwenden Sie den hitzebeständigen Handschuh und die Drahtzange!

Öffnen Sie das Gehäuse bis es sich in aufrechter Position befindet. Die Platte ist das goldfarbene Teil, welches quer durch das Gerätinnere läuft. Wenn die Platte heiß ist, kann der Klebstoff mit einem sauberen, trockenen Baumwolltuch entfernt werden.

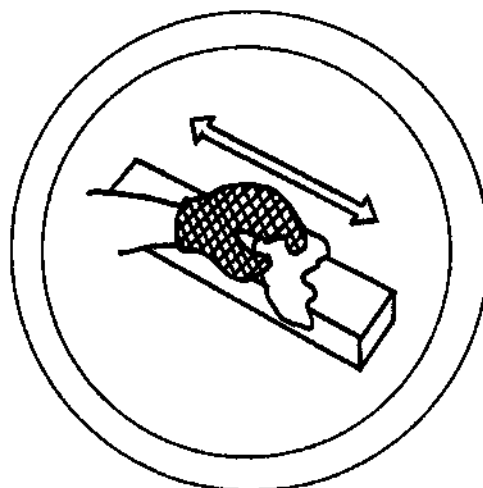

Geben Sie keine Reinigungsflüssigkeit auf die Heizplatte, solange diese heiß ist!

Wenn das Gerät abgekühlt ist, können Sie mit einem sauberen Baumwolltuch und der Reinigungsflüssigkeit leichte Klebstoffreste entfernen.

Um den Boden der Platte zu reinigen, machen Sie zuerst die kleine Rolle ausfindig, welche sich direkt neben dem schwarzen Zahnrad befindet (siehe rechts). Halten Sie die Rolle, wie dargestellt, mit der linken Hand fest und drehen Sie diese zum Ende der Maschine gegen den Uhrzeigersinn. Wenn die Rolle gedreht ist, wird sich die Platte ebenfalls drehen.

Stoppen Sie, wenn die Plattenoberseite oben ist. Falls die Oberfläche heiß sein sollte, tragen Sie den hitzebeständigen Handschuh und wischen Sie längs darüber mit einem trockenen Baumwolltuch. Falls die Platte bereits abgekühlt ist, kann auch die empfohlene Reinigungsflüssigkeit verwendet werden. Reinigung siehe Seite 16!

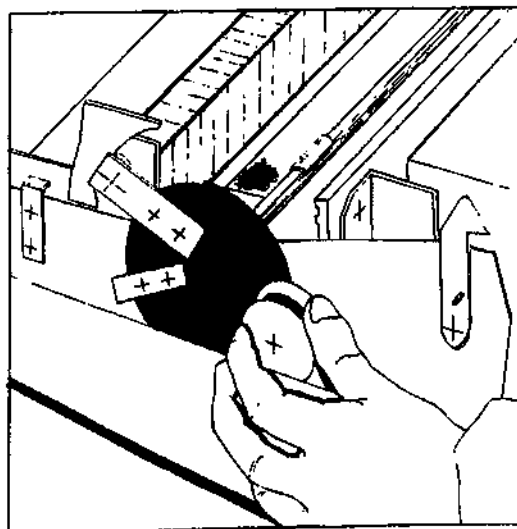

Reinigung der Zubehörteile

Verwenden Sie den hitzebeständigen Handschuh!

Obwohl die Zubehörteile nicht so heiß sind wie die Platte, empfehlen wir Ihnen, den hitzebeständigen Handschuh zu tragen.

Die Zubehörteile befinden sich im Oberteil des geöffneten Gehäuses (siehe unten). Um das Innere der Teile zu erreichen, drücken Sie einfach ein Element gegen den Deckel. Die Seite des Gegenelementes läßt sich problemlos reinigen. Um die Rahmen beider Elemente zu reinigen, verwenden Sie ein mit Reinigungslösung getränktes Baumwolltuch.

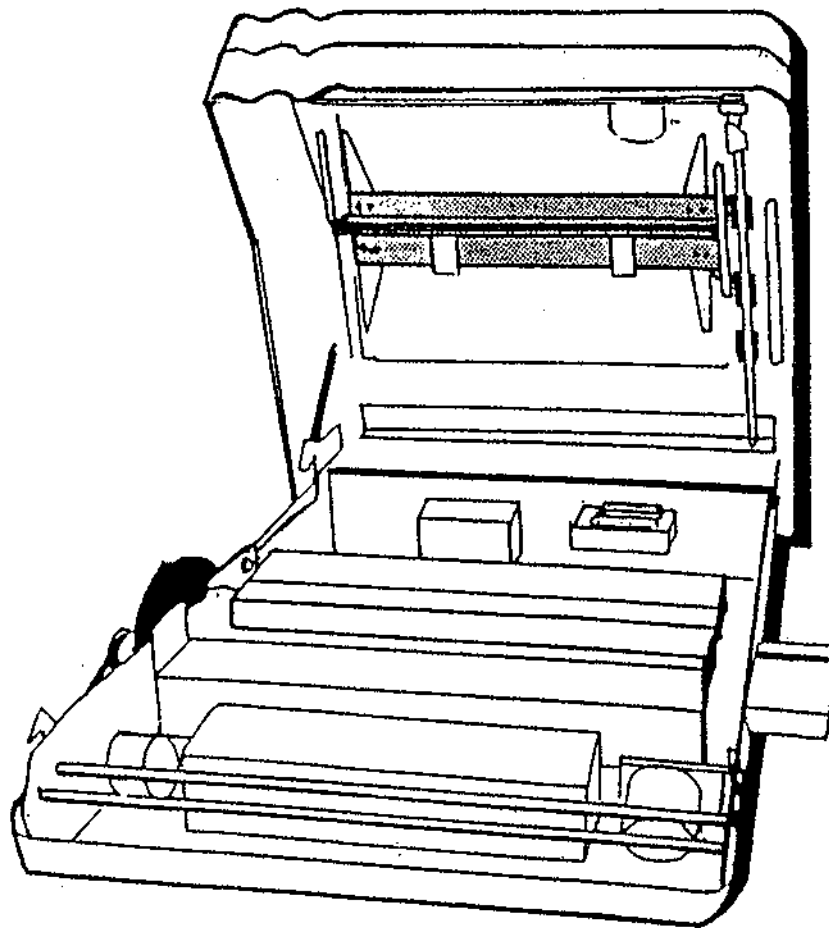

Das Schließen des Gehäuses

Zuerst sollten Sie sicherstellen, dass keinerlei Reinigungsmaterialien innerhalb des Gerätes verblieben sind!

Drücken Sie dann das Oberteil nieder bis es klickt und ordnungsgemäß plaziert ist.